

RX-4 Eierbrechmaschine

Beschreibung

 **Kapazität:** 26 000 Eier/Stunde

 **Ersetzt:** 56 Mitarbeiter

Versorgung: 2 kW 400 V 3/N/PE 50/60 Hz
2 kW 230 V 3/N/PE 50/60 Hz

 **Abmessungen:** 4672x1310x1795 mm

 **Minimaler Arbeitsraum:** 5700x2300 mm

 **Gewicht:** 475 kg

 **Druckluft:** nicht zutreffend

 **Wasser:** Aus der Kunden-Installation
Anschluss Triclamp DN25
Härte <200mg CaCO3/l
15-40 °C
Druck 3-7 bar

 **Bedienung:** 3-4 Mitarbeiter

 **Kanalisation:** Linienentwässerung

 **Kompatibilität:** 2xVEL-30, MX-4, UX-4,
2xPS-1, SAF

Eierbrecher RX-4 verwendet eine Schwerkraftrollenzuführung, die die Eier in den Brechbereich einführt. Die hohe Effizienz der Maschine wird durch den Einsatz innovativer Rotationsbrechwerke erreicht. Das Gerät bricht die Schalen mit richtig profilierten Messern und imitiert die Arbeit menschlicher Hände. Diese äußerst hygienische Eieraufschlagmethode ist eine Innovation von OVO-TECH. Die aufgeschlagenen Eier durchlaufen dann eine speziell entwickelte Kompaktsteuerung zur zusätzlichen Qualitätskontrolle. Nach dem Durchlauf durch Steuerung gelangen die Eier zu einem Separator, wo das Eigelb vom Eiweiß getrennt wird. Das Schalenvolumen von aufgeschlagenen Eiern wird durch einen unabhängigen Universal-Schalendreher UZS reduziert. Dies sorgt für eine Reduzierung des Schalenvolumens um 95 %. Die Maschine kann mit Hilfe einer CIP-Anlage gereinigt werden. Der Eierbrecher ist aus Edelstahl EN 1.4301 (AISI 304) hergestellt.



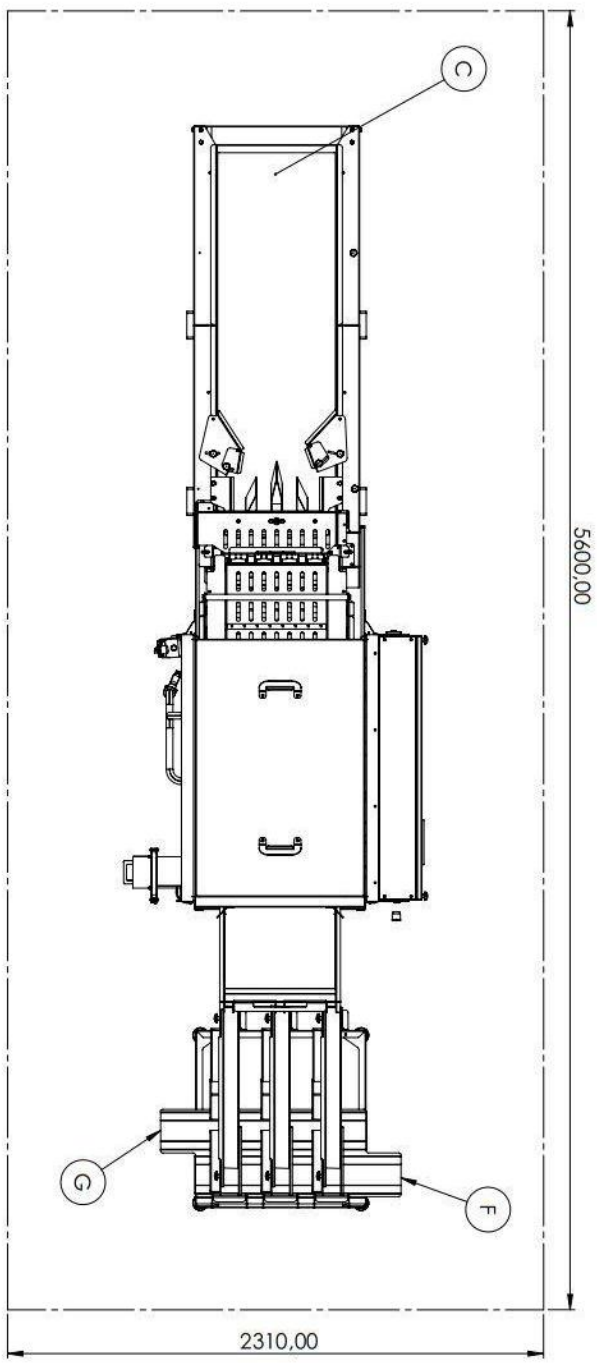
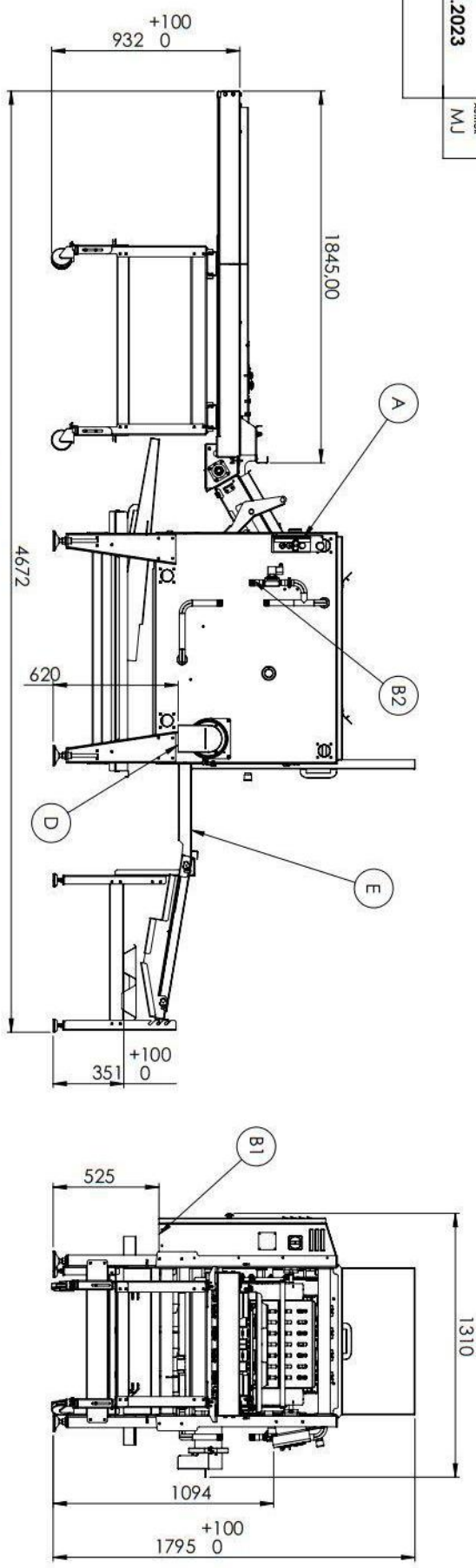

RX 4	
Typical workplaces:	egg breaking facilities, bakeries, confectioneries, pasta making companies
Capacity:	max 2000 eggs/hour
Power supply:	230V 400V 3N/PE 50/60 Hz 230V 230V 3N/PE 50/60 Hz
Water connection:	input 1" output 2"
Compressed air connection:	-
Minimised workspace:	5600 x 2310 mm
Dimensions:	4672 x 1310 x 1795
Operated by:	3-4 person
Additional wall clearance:	the rear side -400 mm
Additional information:	N/A
A	control panel
B1/B2	eggs input
D	eggs/rolls outlet
E	liquid egg outlet
F	egg yokes outlet
G	egg shells outlet

OVO TECH
 EGG PROCESSING MACHINES

All rights reserved.
 Information presented in this drawing is for reference only.
 Any use of this material, including reproduction of parts or in whole, without the express written permission is strictly prohibited.