



Rompe huevos RX-6

Descripción

Capacidad: 39 000 huevos/hora

Reemplaza: 85 personas

La cascadora de huevos RX-8 utiliza un alimentador gravitacional autoguiado con un sistema de rodillos especialmente diseñados para transportar los huevos a la sección de cascado. El alto rendimiento de la máquina se logra gracias al uso de los mejores mecanismos de frenado innovadores de su clase. La máquina rompe las cáscaras de los huevos con el uso de cuchillos especialmente diseñados, que imitan el trabajo de las manos humanas. Este método más higiénico para romper huevos es una innovación de OVO-TECH. A continuación, los huevos pasan por una bandeja de control de calidad. Posteriormente, se deslizan por una rampa separadora donde se separan las yemas de las claras. El volumen de las cáscaras de huevo que quedan después de romperse se reduce con nuestra trituradora de cáscaras de huevo universal, que reduce su volumen en un 95 %. Después de completar el trabajo, la máquina se puede limpiar con un sistema CIP incorporado. La máquina está fabricada en acero inoxidable EN 1.4301 (AISI 304).

Entrada de alimentación:	2.5 kW 400 V 3/N/PE 50/60 Hz 2.5 kW 230 V 3/N/PE 50/60 Hz	Dimensiones:	4525x1535x1850 mm
Aire comprimido:	n/a	Espacio de trabajo mínimo:	5500x2500 mm
Agua:	se requiere conexión conexión Triclamp DN25 dureza <200mg CaCO3/l 5-40 °C [59-104°F] presión 3-7 bar [43,5-101,5 PSI]	Peso:	540 kg
Fuga:	desagüe lineal	Operado por:	4-5 personas
		Compatibilidad:	3xVEL-30, MX-6, UX-6, 2xPS-1, SAF



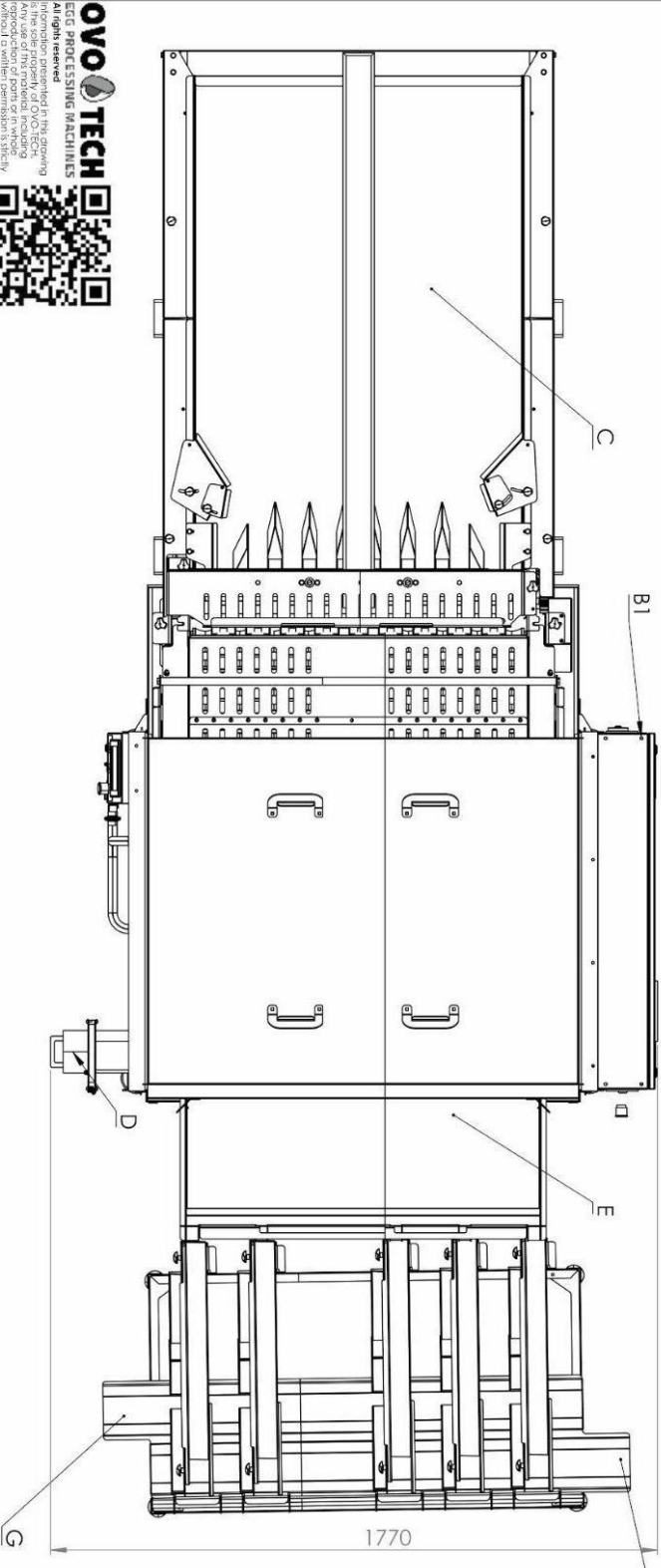
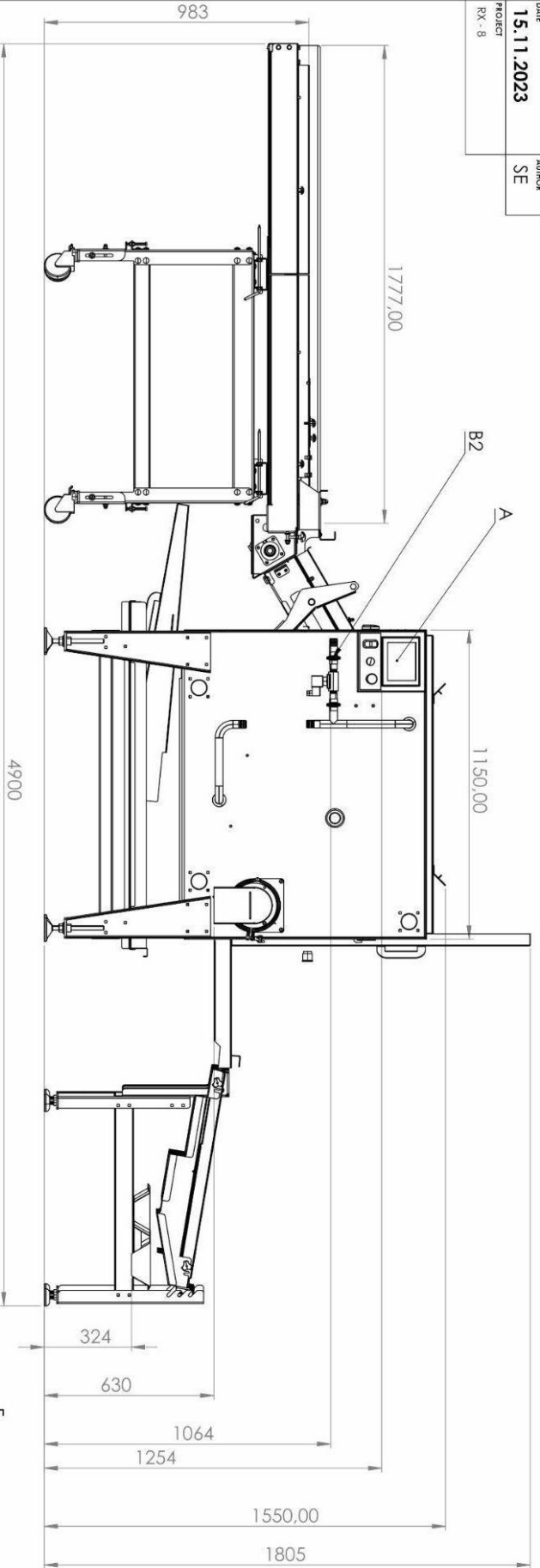

OVO TECH
 EGG PROCESSING MACHINES

All rights reserved.
 This document is the property of OVO-EGG.
 Any use of this product, including
 reproduction, distribution, or
 modification, without written permission is strictly
 prohibited.

RX - 8	
Typical workplaces:	egg packing facilities, bakeries, confectioneries, pasta making companies
Capacity:	max 52 000 eggs/hour
Power supply:	4kW 400V 3N/PE 50/60 Hz 4kW 230V 3N/PE 50/60 Hz
Water connection:	input 1" output 2"
Compressed air connection:	-
Minimal workspace:	600x 3500 mm
Dimensions:	4900x 1770 x 1850
Operated by:	4-5 person
Minimal wall clearance:	the rear side - 600 mm
Additional information:	N/A
A	control panel
B1/B2	connections: electrical/water
C	eggs input
D	eggs/white outlet
E	eggs/egg outlet
F	eggs/egg outlet
G	egg white outlet